



Ottime prestazioni

- Fino a 4 movimenti simultanei e proporzionali
- Cestello largo di 1,5m

Eccellente manovrabilità in zone ristrette

- Ristretto raggio di sterzata
- Rotazione torretta in sagoma

Importante capacità d'utilizzo su terreni difficili

- 4 ruote motrici
- Blocco del differenziale ruote
- Altezza da terra di 26cm



Haulotte 
GROUP

More than lifting



HA120 PX



PIATTAFORMA AEREA SEMOVENTE ARTICOLATA

DATI TECNICI

HA120 PX

Altezza lavoro	12.4 m
Altezza piano calpestio	10.4 m
Sbraccio laterale massimo	6.6 m
Punto d'articolazione	5.7 m
Portata massima cesta	230 kg
Dimensione cesta	1.5 x 0.8 m
A Lunghezza	5.5 m
B Larghezza	1.9 m
C Altezza a riposo	2.2 m
Escursione Jib	140° (+70/-70)
Rotazione cesta	180° (+90/-90)
Rotazione torretta	350 °
Sbalzo anteriore	0 m
D Interasse	1.92 m
E Altezza da terra	26 cm
Inclinazione	5 °
Velocità di traslazione	0.7 - 5 km/h
Pendenza massima	45 %
Raggio angolo est.di sterzata	3.85 m
Pneumatici ripieni in lattice	10.5/80-18
Motore	21 kW - 28.5 hp
Peso totale	5620 kg

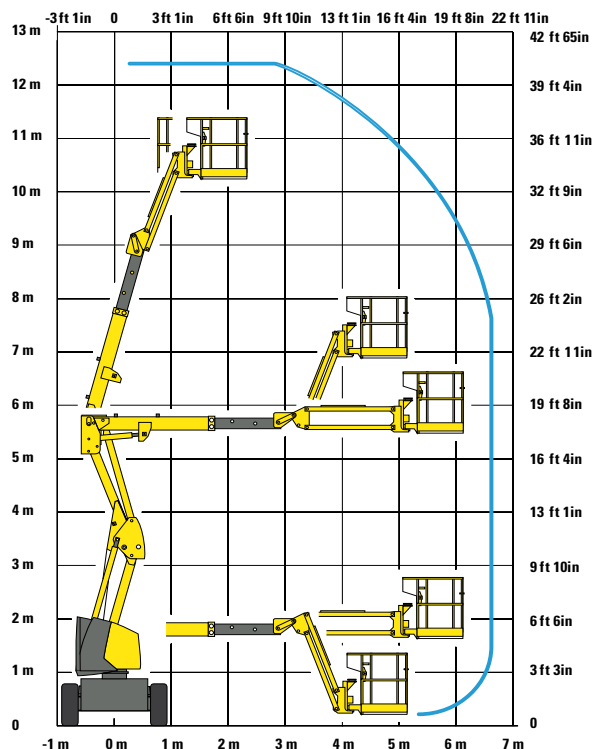
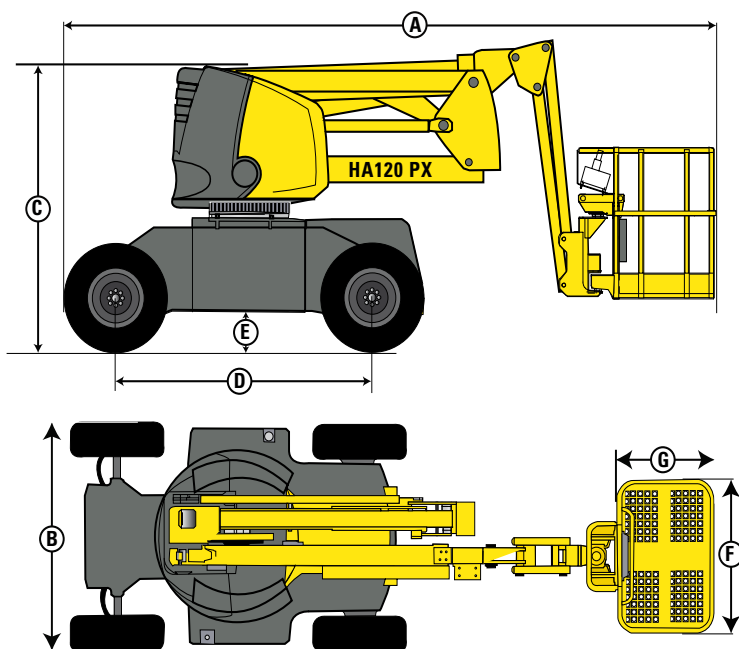

EQUIPAGGIAMENTO STANDARD

- Ottima performance con movimenti proporzionali e simultanei
- 4 ruote motrici e diretrici
- Quadro comandi ergonomico
- Resistente con venti fino a 45 km/h
- Inclinometro
- Limitatore di carico su cestello
- Livellamento automatico
- Batterie d'avviamento 12V-95A
- Anelli per traino e sollevamento
- Ruote con messa in folle
- Blocco meccanico rotazione torretta
- Pompa per discesa manuale d'emergenza
- Clacson
- Contaore

OPZIONI E ACCESSORI

- Girofaro
- Avvisatore acustico
- Faro di lavoro
- Presa elettrica su cestello
- Interruttore differenziale
- Olio idraulico biodegradabile
- Gruppo elettrico per discesa d'emergenza con comando su cesta
- Cestello largo 1,2 x 0,8 m

2420340060 - Documento non contrattuale - Ci riserviamo il diritto di modificare le caratteristiche tecniche di questo documento senza alcun preavviso - 04/2012

